

BENEFÍCIOS E VANTAGENS NOVA LINHA LEVE D8

*VISTA POR BAIXO

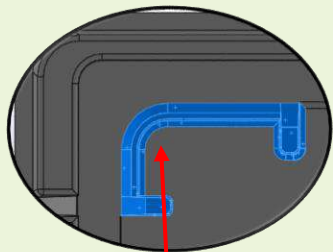

➤ COM GUIAS DE CANTO

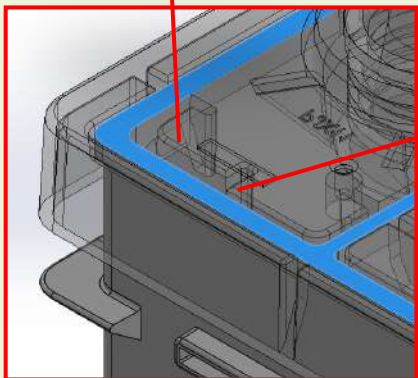
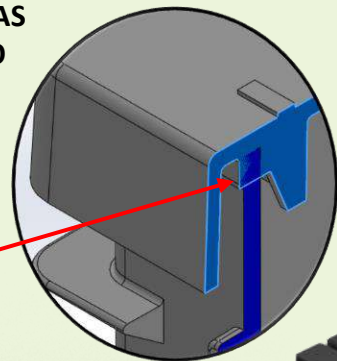

➤ ÁREAS DE SELAGEM MAIS LARGAS
➤ CANTOS ARREDONDADOS

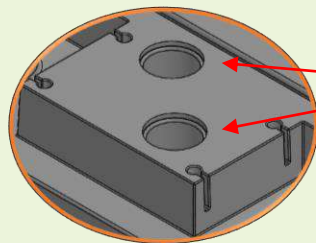

INDICADOR DE CARGA EM

2 POSIÇÕES

➤ OPÇÃO ROSCA, OU
➤ OPÇÃO PRESSÃO



✓ COM BUJÃO FLEXÍVEL EMBORRACHADO

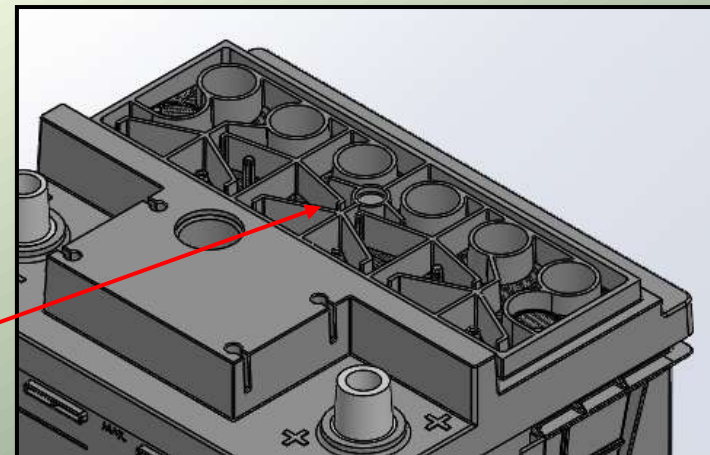

➤ COM LABIRINTO ROLLOVER

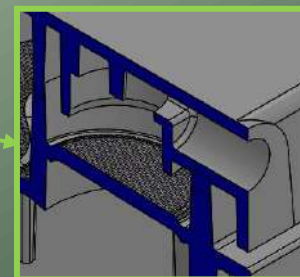

✓ RESPIRO COM DIMENSÕES PADRONIZADAS PARA USO DE KIT GÁS

■ COM VERSÕES DE BUCHA/TERMINAL*

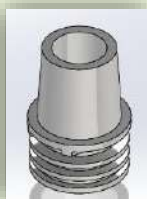

➤ BUCHA ALTA



➤ BUCHA BAIXA

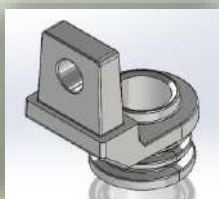

➤ TERMINAL ESTACIONÁRIO

* CONSULTAR VERSÕES POR MODELO DE PRODUTO

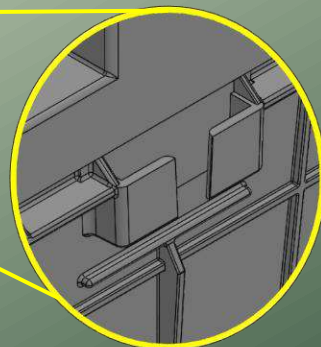
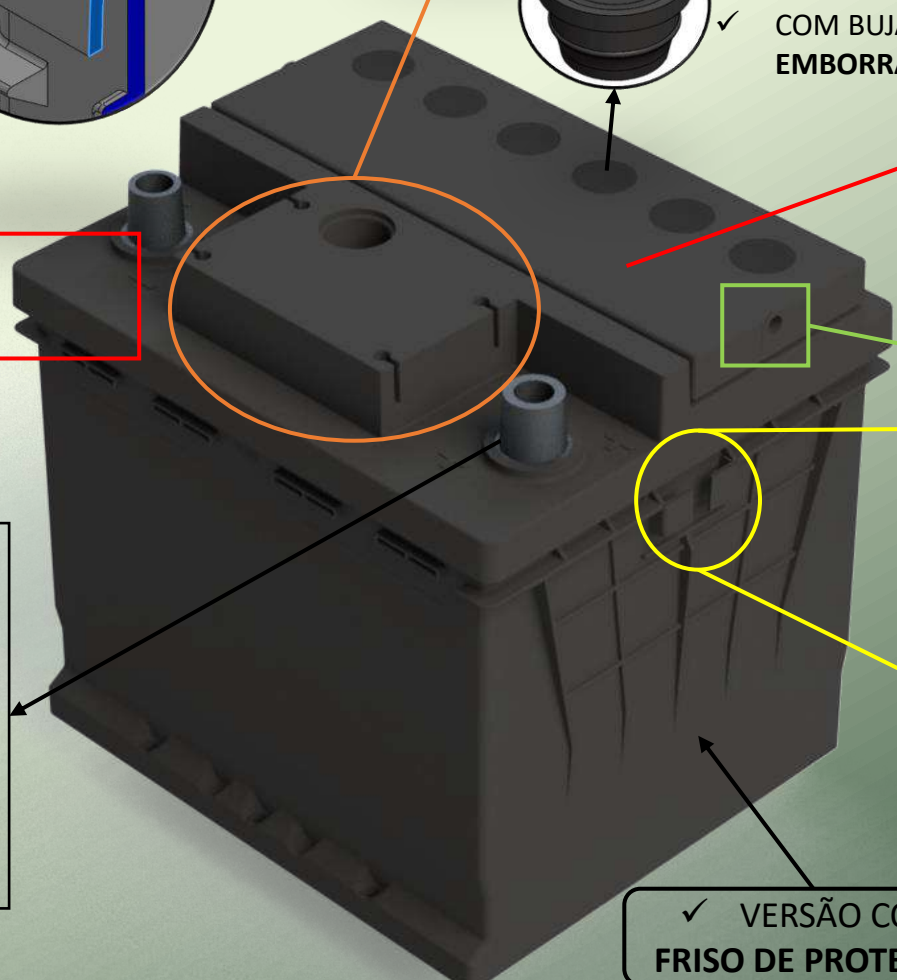

✓ ALOJAMENTO PARA ALÇA DE FITA

✓ VERSÃO COM FRISO DE PROTEÇÃO

Benefícios e Vantagens

- ✓ Design padronizado com Norma DIN
 - ✓ Labirinto padrão Rollover
- ✓ Labirinto com rápido retorno de solução
- ✓ Área de selagem mais larga para aumento da eficiência da selagem
- ✓ Rolha / Bujão emborrachado para aumento da eficiência da vedação
 - ✓ Versões de posição do Indicador de Carga
 - ✓ Versão com e sem alça na tampa
- ✓ Versões de buchas e terminais automotivos e estacionários
 - ✓ Versões com e sem acesso na sobretampa
 - ✓ Versões de Caixa com e sem Friso na lateral



MONOBLOCO

LATERAL MENOR

SEM RANHURA

SEM ALÇA

COM ALÇA

COM RANHURA

SEM ALÇA

COM ALÇA

